

Мир (Матрасов



КАТАЛОГ ПРОДУКЦИИ

2024

СОДЕРЖАНИЕ

Пружинные системы	4
Материалы.....	6
МАТРАСЫ	
Серия Balance.....	8
Серия Supremo.....	11
Серия Trend	12
Серия Викинг	14
Серия Терапия	16
Серия Мегатренд.....	18
Серия S.O.U.L.....	20
Серия Fitness.....	22
Серия Serta Embrace.....	24
Серия Terapia New.....	26
Серия Megatrend	28
Halal	30
Детская серия Mom's Love	34
КРОВАТИ	
Кровати	36
Малая мебель	45
Обивочные материалы кроватей.....	46
АКСЕССУАРЫ	
Защитные чехлы	48
Подушки	49
Одеяла.....	52



ПРУЖИННЫЙ БЛОК BONNEL

Классический пружинный блок. За счет своих конструктивных особенностей создает оптимальную поддержку и обеспечивает равномерное распределение веса тела человека по площади матраса.

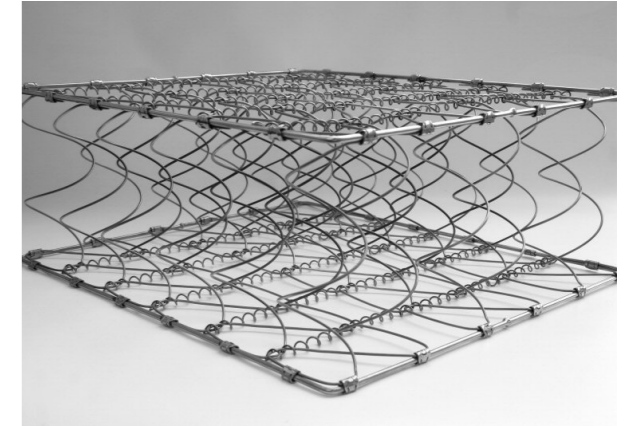

БЛОК НЕЗАВИСИМЫХ ПРУЖИН TFK

Блок обладает особыми эргономическими и механическими свойствами. Он состоит из бочкообразных пружин, каждая из которых находится в закрытой мешочке и не имеет металлической связки с другими. Сжатие каждой отдельной пружины в блоке происходит независимо от соседних пружин, поэтому отсутствует эффект «волны».



БЛОК НЕЗАВИСИМЫХ ПРУЖИН MULTIPOCKET

Пружинный блок MultiPocket представляет собой большое количество пружин меньшего диаметра, каждая из которых находится в отдельном чехле.

Матрасы с таким пружинным блоком очень комфортные, так как лучше поддерживают позвоночник, словно повторяя форму вашего тела за счет большого количества пружин. По сравнению с обычным блоком TFK они выдерживают большую нагрузку – до 130 кг.



ПРУЖИНА «ПЕСОЧНЫЕ ЧАСЫ»

Уникальная пружина, запатентованная компанией Askona. Обычная пружина под давлением сжимается равномерно быстро. Пружина «Песочные часы» – в три этапа. Сначала сжимаются зоны расширения сверху и снизу. Центральная часть сжимается в последнюю очередь при самой большой нагрузке.

Обычные пружины изначально либо жесткие, либо мягкие. Пружина «Песочные часы» способна подарить различные ощущения. В одной пружине сконцентрировано сразу несколько уровней жесткости, а значит универсальный комфорт практически для любого человека.

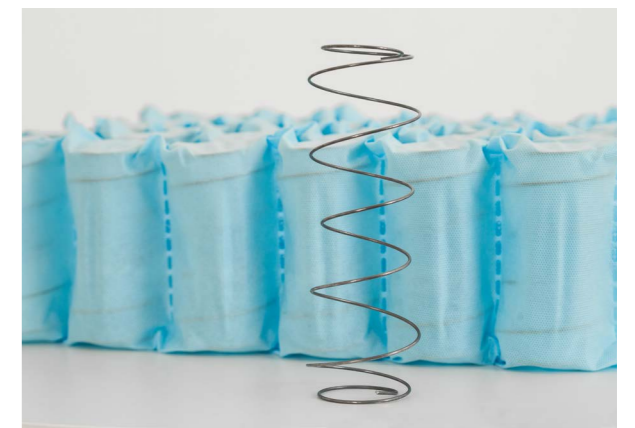

Пружинные блоки, используемые в матрасах, изготавливаются на современном оборудовании из проволоки высокого стабильного качества.

Проволока проходит термическую и специальную антикоррозийную обработку (закалку) на предприятии-изготовителе со строгим исходящим контролем качества.

Пружинное производство для поддержания стабильного качества продукции организует многоступенчатый входящий контроль качества сырья и изделий.

Каждая партия проволоки проходит испытания на разрыв, скручивание, расслоение, способности к «намотке».

Кроме этого, на производстве пружины проходят процесс нормализации (снятия остаточного напряжения после скрутки), что гарантирует стабильное качество и долгий срок службы пружинных блоков.



ПЕНА ORTO FOAM

Высокоэластичный, гипоаллергенный искусственный материал с двойной ячеистой структурой. Пена наиболее точно подстраивается к анатомии тела, обеспечивает идеальную поддержку позвоночника и гарантирует сбалансированный микроклимат сна. Материал влагоустойчивый, не токсичный, выдерживает сильные и продолжительные нагрузки.



ПЕНА С МАССАЖНЫМ ЭФФЕКТОМ

Обеспечивает циркуляцию воздуха внутри матраса путем создания воздушных мешочков в ячейках. Массажный эффект достигается за счет выступающих частей ячейки, обеспечивает мягкость и комфорт.

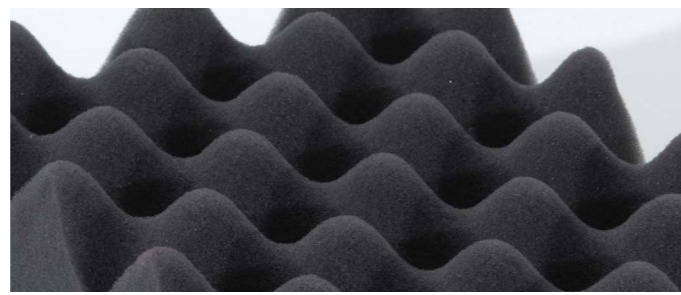

ПЕНА CARBON FOAM

Безопасный, прочный наполнитель, придающий матрасу мягкость. Хорошо восстанавливает форму, обеспечивает воздухообмен внутри матраса, обладает антибактериальным эффектом.

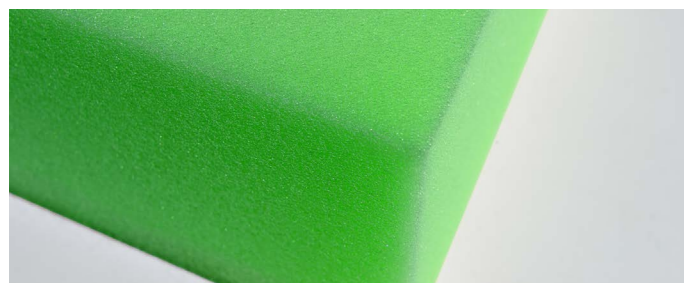

ПЕНА ORTO FOAM С ПРОПИТКОЙ ИЗ ЭКСТРАКТА ЗЕЛЕННОГО ЧАЯ

Высокоэластичный гипоаллергенный искусственный материал. Точно подстраивается к анатомии тела, обеспечивает идеальную поддержку. Пропитка из зеленого чая благотворно влияет на тонус кожи и защищает ее от преждевременного старения.



ПЕНА С ПАМЯТЬЮ ФОРМЫ

Современный материал, изначально разработанный для космической промышленности. Эластичен, обладает уникальным свойством «памяти» – способностью принимать форму тела и сохранять ее на протяжении некоторого времени. Кроме того обладает анти-микробными свойствами.



БИКОКОС

Набивочный материал, состоящий из двух составляющих, природного и синтетического происхождения. Упругий, прочный, хорошо держит тепло, легко сжимается и быстро восстанавливает первоначальную форму.



ВОЙЛОК

Прочный износостойчивый материал из натурального сырья. Служит жесткой изолирующей прослойкой между пружинами и мягким наполнителем.



ХОЛЛОФАЙБЕР

Гипоаллергенный материал. Состоит из уникальных полых спиралевидных волокон. Не впитывает запахи, влагу, не притягивает пыль, сохраняя на долгое время гигиеническую чистоту.



СПАНБОНД

Нетканое синтетическое полотно высокой плотности. Придает матрасу прочность и защищает мягкие слои от истирания пружинным блоком.



СИНТЕПОН

Нетканое синтетическое полотно из полиэфирных волокон. Не образует пыли, не вызывает аллергии. Обеспечивает объемность верхней стележки матраса.



БЕЛЫЙ ВОЙЛОК

Изготавливается из очищенного хлопкового сырья, имеет большую плотность и прочность. Распределяет давление по поверхности пружинного блока.



ЛЕН

Термоскрепленный 100% лен – это экологически чистый материал, который исключает возможность присутствия формальдегида в матрасе. Лен отводит влагу, создает полезный микроклимат, нейтрализует запахи.



ЛАТЕКС

Пористый, упругий, долговечный материал. Производится из вспененного сока каучукового дерева гевеи. Термостабилен, обладает антисептическим действием. Минимизирует обратное давление на мягкие части тела.

СЕРИЯ BALANCE – ОПТИМАЛЬНОЕ РЕШЕНИЕ ДЛЯ ТЕХ, КТО ПРЕДПОЧИТАЕТ ВЫСОКОЕ КАЧЕСТВО ПО РАЗУМНОЙ ЦЕНЕ.

Правильно подобранный матрас – залог здоровья, успеха и процветания. Матрасы Balance отвечают всем требованиям по экологичности и безопасности, обеспечивают максимальную адаптацию тела и необходимый уровень комфорта.

Сбалансированный ассортимент коллекции Balance позволит подобрать матрас каждому, кто предпочитает самую выгодную цену за более чем достойный уровень качества.

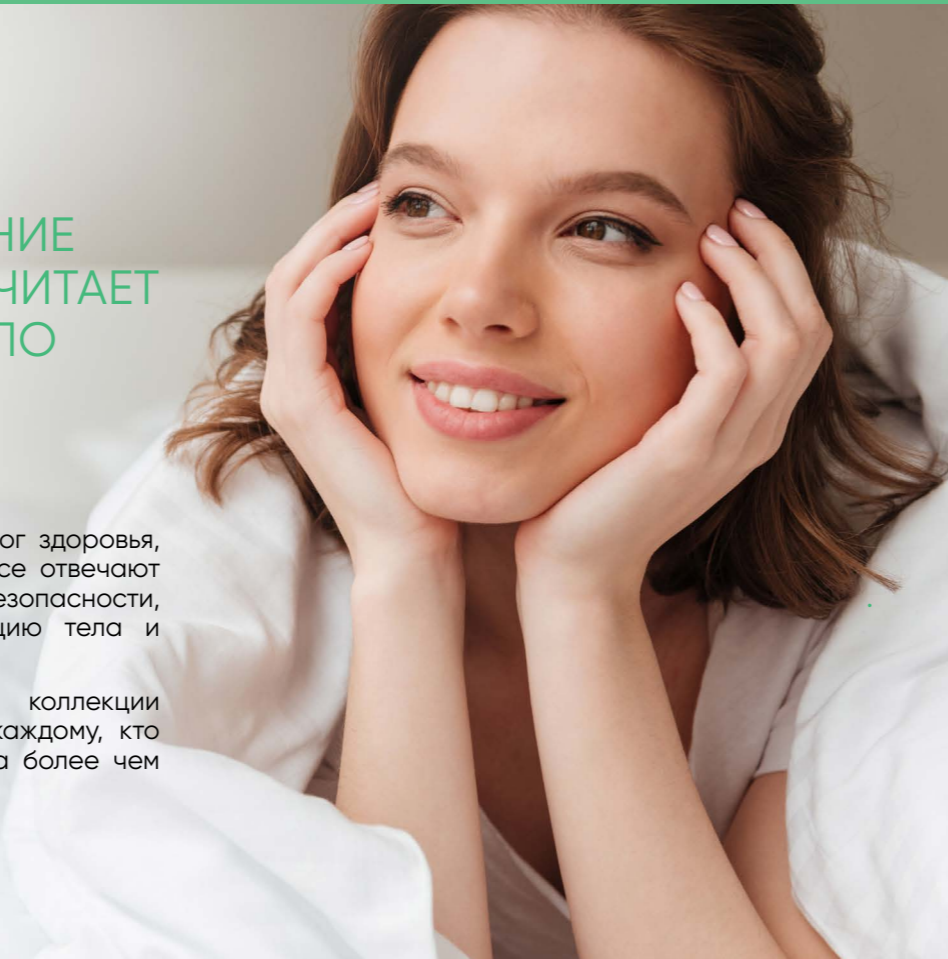

МАТРАСЫ СЕРИИ BALANCE ОБЕСПЕЧИВАЮТ КОМФОРТНУЮ ПОДДЕРЖКУ ВАШЕГО ТЕЛА ВО ВРЕМЯ СНА ОПТИМАЛЬНОМУ СОЧЕТАНИЮ СЛОЕВ В СОСТАВЕ



Жаккард
Плотный матрасный материал. Особое плетение нитей повышает прочность. Состав: полиэстер 50%, плотное синтетическое волокно (аэрлан) 50%.



Высокоэластичная пена
Пена наиболее точно подстраивается к анатомии тела, обеспечивает идеальную поддержку позвоночника и гарантирует сбалансированный микроклимат сна.



Бикокос
Материал, состоящий из двух составляющих, природного и синтетического происхождения. Придает матрасу жесткость.



PRACTICE (Практис)



высота 18 см



жесткость ниже средней



нагрузка на место до 90 кг



3 года гарантии*



двусторонний матрас

1. Жаккард, стеганный на синтепоне
2. Высокоэластичная пена
3. Войлок
4. Пружинный блок Bonnel
5. Усиление по периметру матраса

STATUS АКЦИЯ (Статус)

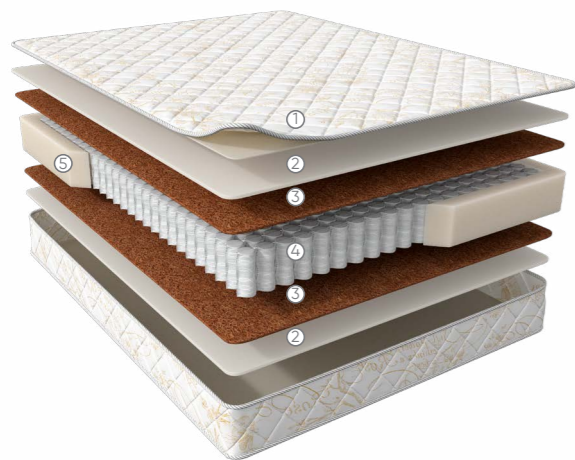

высота 20 см



жесткость выше средней



нагрузка на место до 110 кг



3 года гарантии*



двусторонний матрас

1. Жаккард, стеганный на синтепоне
2. Высокоэластичная пена
3. Бикокос
4. Блок независимых пружин повышенной надежности высотой 150 мм
5. Усиление по периметру матраса

FORMA АКЦИЯ (Форма)

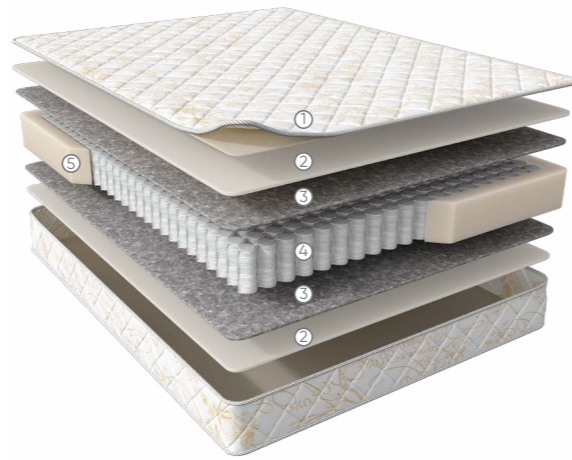

высота 17 см



жесткость средняя



нагрузка на место до 110 кг



3 года гарантии*



двусторонний матрас

1. Жаккард, стеганный на синтепоне
2. Высокоэластичная пена
3. Войлок
4. Блок независимых пружин повышенной надежности высотой 150 мм
5. Усиление по периметру матраса

PALMA (Пальма)



высота 20 см



жесткость средняя



нагрузка на место до 90 кг



3 года гарантии*



двусторонний матрас

1. Жаккард, стеганный на синтепоне
2. Высокоэластичная пена
3. Бикокос
4. Пружинный блок Bonnel
5. Усиление по периметру матраса

SMART (Смарт)

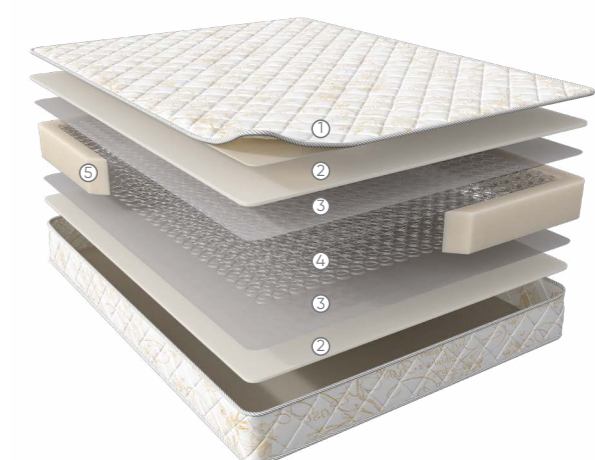

высота 18 см



жесткость ниже средней



нагрузка на место до 90 кг



3 года гарантии*



двусторонний матрас

1. Жаккард, стеганный на синтепоне
2. Высокоэластичная пена
3. Износоустойчивый спанбонд
4. Пружинный блок Bonnel
5. Усиление по периметру матраса

* Расширенная гарантия при покупке матраса с защитным чехлом

2SIDES

(туСайдз)

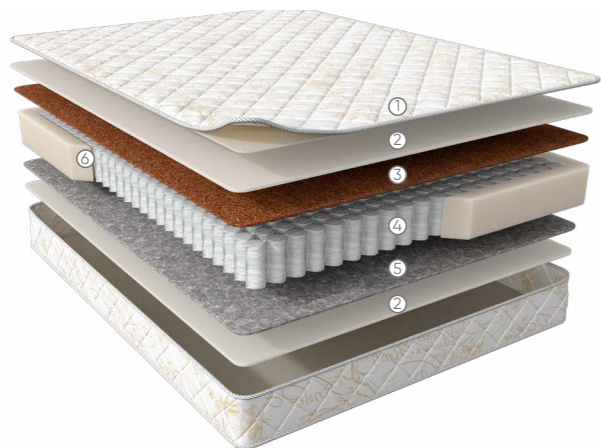

- высота
19 см
- жесткость
выше средней/
/средняя
- нагрузка на
место до 110 кг
- 3 года
гарантии*
- разносторонний
матрас

1. Жаккард, стеганный на синтепоне
2. Высокоэластичная пена
3. Бикокок
4. Блок независимых пружин повышенной надежности высотой 150 мм
5. Хлопковый войлок
6. Усиление по периметру матраса

STATUS

(Статус)

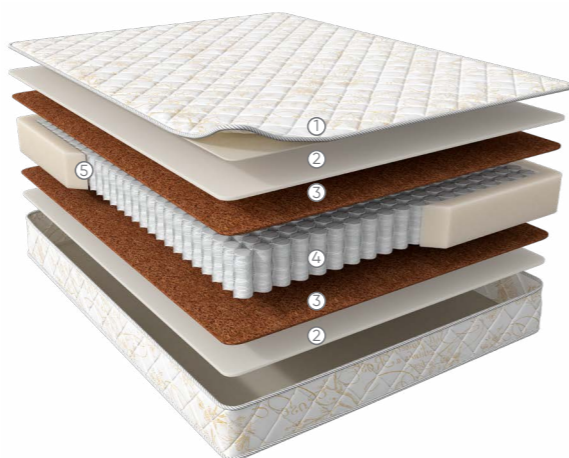

- высота
19 см
- жесткость
выше средней
- нагрузка на
место до 110 кг
- 3 года
гарантии*
- двусторонний
матрас

1. Жаккард, стеганный на синтепоне
2. Высокоэластичная пена
3. Бикокок
4. Блок независимых пружин повышенной надежности
5. Усиление по периметру матраса

LUX

(Люкс)

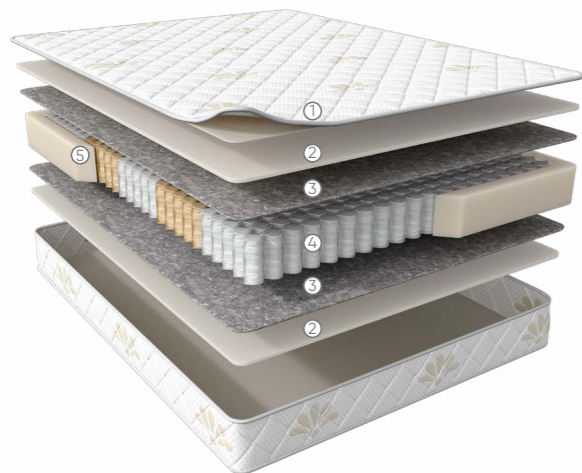

- высота
19 см
- жесткость
средняя
- нагрузка на
место до 110 кг
- 3 года
гарантии*
- двусторонний
матрас

1. Трикотаж, стеганный на синтепоне
2. Высокоэластичная пена
3. Войлок
4. 5-зональный блок независимых пружин повышенной надежности
5. Усиление по периметру матраса

PRESTIGE

(Престиж)

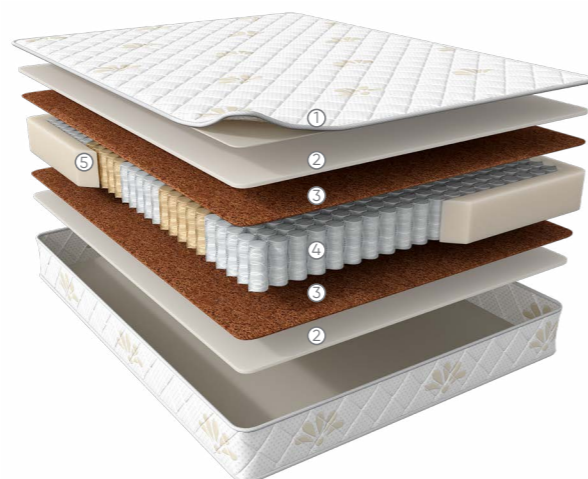

- высота
20 см
- жесткость
выше средней
- нагрузка на
место до 110 кг
- 3 года
гарантии*
- двусторонний
матрас

1. Трикотаж, стеганный на синтепоне
2. Высокоэластичная пена
3. Бикокок
4. 5-зональный блок независимых пружин повышенной надежности
5. Усиление по периметру матраса

SUPREMO

(Супремо)

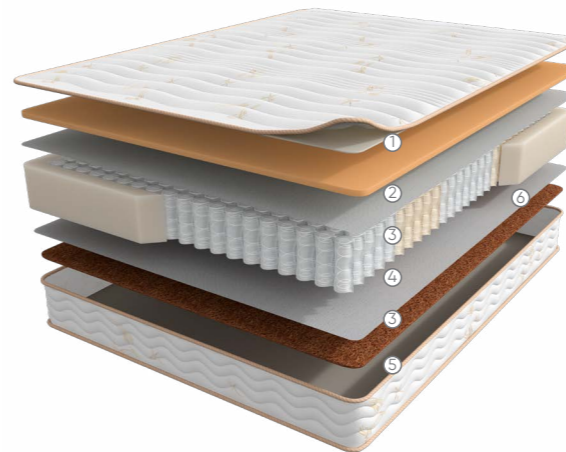

- высота
22 см
- жесткость
средняя/
/высокая
- нагрузка на
место до 110 кг
- 25 лет
гарантии*
- разносторонний
матрас

1. Система комфортности BioSleep
2. Высокоэластичная пена
3. Лен
4. 5-ти зональный пружинный блок Multipocket
5. Бикокок
6. Усиление по периметру



SUPREMO -УНИКАЛЬНЫЙ
МАТРАС С РАЗНЫМИ
СТОРОНАМИ



ТЕХНОЛОГИЯ BIO-SLEEP
Материалы и наполнители содержат экологически чистое бамбуковое волокно, которое позволяет устранить избыточную влагу и тепло и обеспечивают свободную циркуляцию воздуха.



ТЕХНОЛОГИЯ ЗОНАЛЬНОЙ СТЕЖКИ
Чехол матраса с современной пятизональной стежкой в виде волны из трикотажной ткани, простеганный на гипоаллергенном волокне.



* Расширенная гарантия при покупке матраса с защитным чехлом

КОЛЛЕКЦИЯ КЛАССИЧЕСКИХ, ПРОВЕРЕННЫХ ВРЕМЕНЕМ «БЕЛОСНЕЖНЫХ» МАТРАСОВ

Коллекция TREND создана для людей, которые ценят традиции, предпочитают классический стиль в интерьере. Они не готовы отдавать большие деньги за матрас, но все же хотят получить качественный продукт и здоровый сон.



FLAT (Флэт)

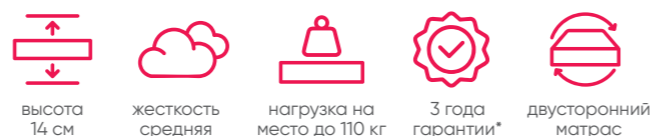

1. Жаккард, стеганый на синтепоне
2. Высокоэластичная пена

ROLL (Ролл)

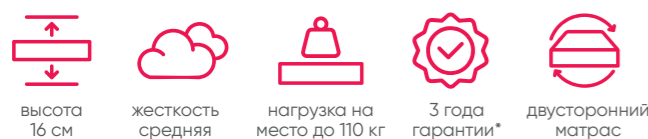
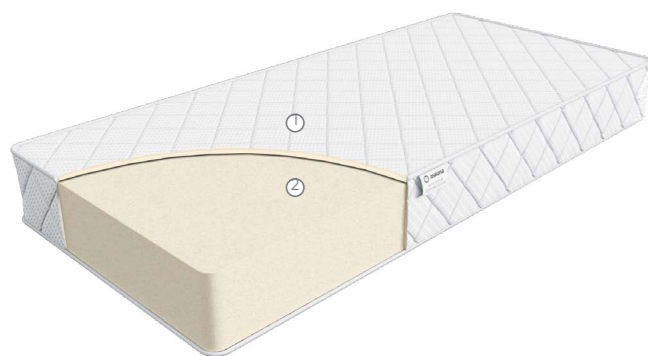

1. Жаккард, стеганый на синтепоне
2. Высокоэластичная пена



MINI (Мини)

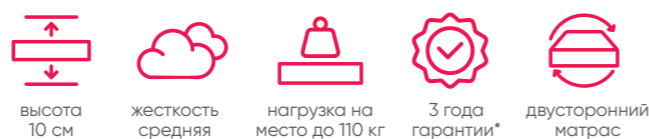

1. Жаккард, стеганый на синтепоне
2. Высокоэластичная пена

* Расширенная гарантия при покупке матраса с защитным чехлом





КОЛЛЕКЦИЯ ВИКИНГ – ШВЕДСКОЕ КАЧЕСТВО, ДОСТУПНЫЕ ЦЕНЫ И КОМПАКТНАЯ УПАКОВКА.



ДОСТУПНАЯ СТОИМОСТЬ

- первая цена на рынке
- прекрасная альтернатива матрасов ИКЕА



ЛЕГКОСТЬ ВЫБОРА И ДОСТАВКИ

- матрасы поставляются в удобной вакуумной упаковке
- легкость транспортировки



ЗДОРОВЫЙ СОН

- упругая поддержка позвоночника
- безопасные материалы
- правильно подобранные материалы



ХЕММИНГ



высота 18 см



жесткость средняя



нагрузка на место до 140 кг



10 лет гарантии*



односторонний матрас

1. Чехол из трикотажа, стеганое на полиэфирном волокне
2. Пена airFlowFoam
3. Войлок
4. Пружинная система Pocket Anatomic
5. Усиление по периметру

АКСЕЛЬ



высота 12 см



жесткость высокая



нагрузка на место до 110 кг



3 года гарантии*



односторонний матрас

1. Чехол из трикотажа, стеганный на полиэфирном волокне
2. Пена airFlowFoam

АГВИД



высота 9 см



жесткость средняя



нагрузка на место до 110 кг



3 года гарантии*



односторонний матрас

1. Чехол из жаккарда, стеганный на полиэфирном волокне
2. Пена airFlowFoam

ХЕЛЪГЕ



высота 20 см



жесткость выше средней



нагрузка на место до 140 кг



10 лет гарантии*



односторонний матрас

1. Чехол из трикотажа, стеганный на полиэфирном волокне
2. Пена airFlowFoam
3. Биокос
4. Войлок
5. Пружинная система Pocket Anatomic
6. Усиление по периметру

РАГНАР



высота 23 см



жесткость высокая



нагрузка на место до 150 кг



10 лет гарантии*



односторонний матрас

1. Чехол из трикотажа, стеганный на объемном полиэфирном волокне и упругой пене
2. Пена airFlowFoam
3. Войлок
4. Пружинная система Pocket Anatomic Hard
5. Усиление по периметру

* Расширенная гарантия при покупке матраса с защитным чехлом



БОДРОСТЬ

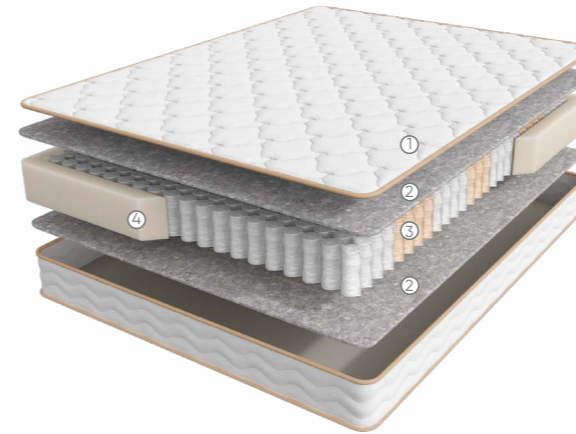

- высота
20 см
- жесткость
средняя
- нагрузка на
место до 140 кг
- 25 лет
гарантии*
- двусторонний
матрас

1. Трикотаж, стеганный на полиэфирном волокне и упругой пене
2. Объемный войлок
3. Пружинная система Pocket Anatomic 7 зон
4. Усиление по периметру

ЭНЕРГИЯ

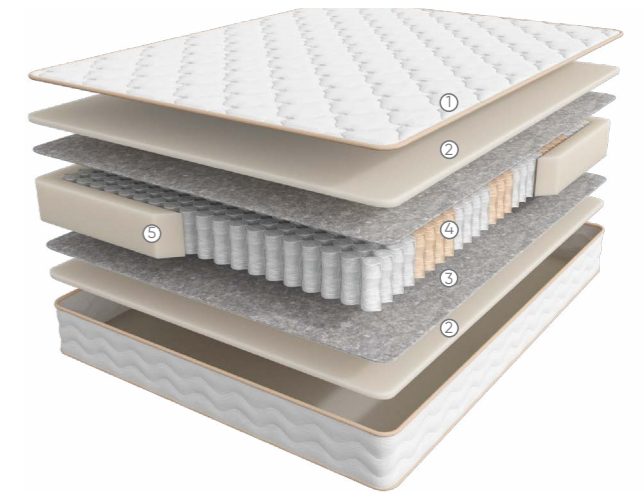

- высота
23 см
- жесткость
средняя
- нагрузка на
место до 140 кг
- 25 лет
гарантии*
- двусторонний
матрас

1. Трикотаж, стеганный на полиэфирном волокне и упругой пене
2. Упругая пена
3. Войлок
4. Пружинная система Pocket Anatomic 7 зон
5. Усиление по периметру

ТЕРАПИЯ -

процесс, целью которого является нормализация нарушенных процессов жизнедеятельности, восстановление и улучшение здоровья

Коллекция направлена на:

- Укрепление
иммунитета
- Восстановление
за 8 часов
- Улучшение
качества сна



МЕДИТАЦИЯ



- высота
24 см
- жесткость
выше средней
- нагрузка на
место до 150 кг
- 25 лет
гарантии*
- двусторонний
матрас

1. Трикотаж с волокнами Каннабис, стеганный на объемном полиэфирном волокне и упругой пене
2. Упругая пена с ионами серебра
3. Пеньковолокно
4. Пружинная система Pocket Anatomic Hard 7 зон
5. Усиление по периметру

ТОНУС

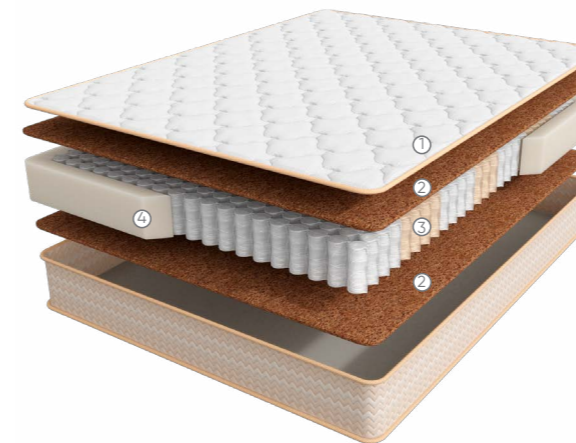

- высота
22 см
- жесткость
выше средней
- нагрузка на
место до 140 кг
- 25 лет
гарантии*
- двусторонний
матрас

1. Премиальный трикотаж, стеганный на объемном полиэфирном волокне и упругой пене
2. Бикокос
3. Пружинная система Pocket Anatomic 7 зон
4. Усиление по периметру

ГАРМОНИЯ



- высота
25 см
- жесткость
средняя
- нагрузка на
место до 140 кг
- 25 лет
гарантии*
- двусторонний
матрас

1. Премиальный трикотаж, стеганный на объемном полиэфирном волокне и упругой пене
2. Упругая пена
3. Бикокос
4. Пружинная система Pocket Anatomic 7 зон
5. Усиление по периметру

* Расширенная гарантия при покупке матраса с защитным чехлом



МАТРАСЫ МЕГАТРЕНД- ЭТО НАДЕЖНАЯ ПОДДЕРЖКА ДЛЯ СОЗДАНИЯ КОМФОРТНОГО СНА

Мышцы любого человека, регулярно выполняющего физические нагрузки или регулярно занимающегося в спортивном зале, нуждаются в качественном восстановлении после нагрузок. Нет ничего лучше для организма, чем естественное восстановление сил во время сна, ведь во время сна происходит выработка необходимых ночных гормонов, которые помогают организму хорошо себя чувствовать в течение дня, ведь от правильного отдыха зависит прогресс и результат следующего дня.



Верхняя система комфортности с технологией ADAPTIVE

- сбалансированный микроклимат
- деликатная поддержка спины
- привлекательный дизайн



Пена повышенной жесткости Support Pro

- обладает высокой устойчивостью на истирание
- выдерживает высокие нагрузки
- безопасна для здоровья



Пружинная система COMBI-ZONE 7

- Многоуровневый комфорт
- Индивидуальная упругость
- Адаптация под основные зоны тела



ПЕРСЕЙ

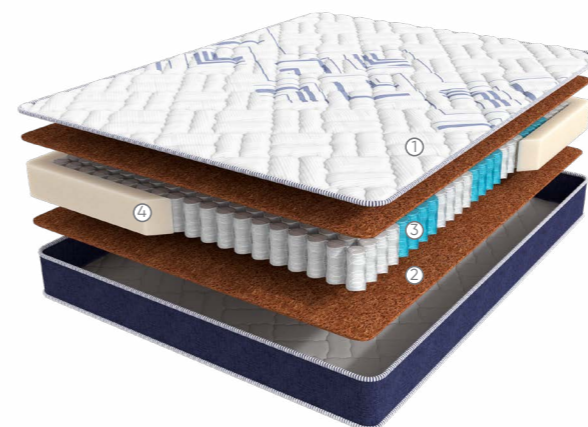

1. Трикотаж, стеганный на объемном полиэфирном волокне и упругой пене
2. Инновационный материал BiCOCOS
3. Пружинная система COMBI-ZONE 7
4. Усиление по периметру

ГЕРАКЛ



1. Трикотаж, стеганный на объемном полиэфирном волокне и упругой пене
2. Пена повышенной жесткости
3. Инновационный материал BiCOCOS
4. Пена повышенной жесткости

ТИТАН

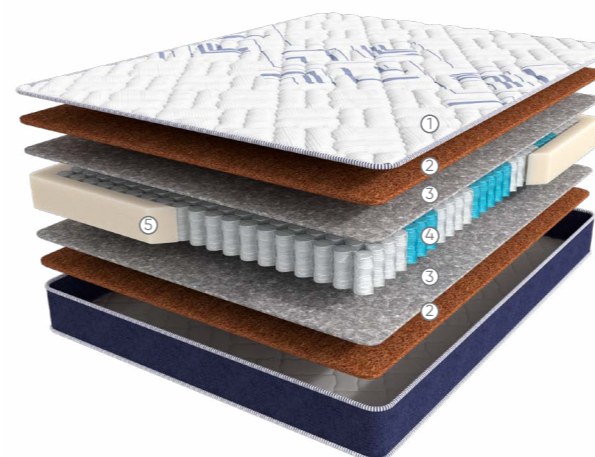

1. Трикотаж, стеганный на объемном полиэфирном волокне и упругой пене
2. Инновационный материал BiCOCOS
3. Войлок
4. Пружинная система COMBI-ZONE 7
5. Усиление по периметру

АТЛАНТ



1. Трикотаж, стеганный на объемном полиэфирном волокне и упругой пене
2. Пена повышенной жесткости
3. Инновационный материал BiCOCOS
4. Пружинная система COMBI-ZONE 7
5. Усиление по периметру

* Расширенная гарантия при покупке матраса с защитным чехлом

УНИКАЛЬНАЯ КОЛЛЕКЦИЯ РАЗНОСТОРОННИХ МАТРАСОВ



Нежный, уютный велюр сделает Вашу постель по-настоящему тёплой зимой.



Высококачественный трикотаж поможет ощутить желаемую прохладу в летний зной.



Премиальная высота матрасов S.O.U.L придадут интерьеру спальни дополнительный шик.



NORMA (Норма)

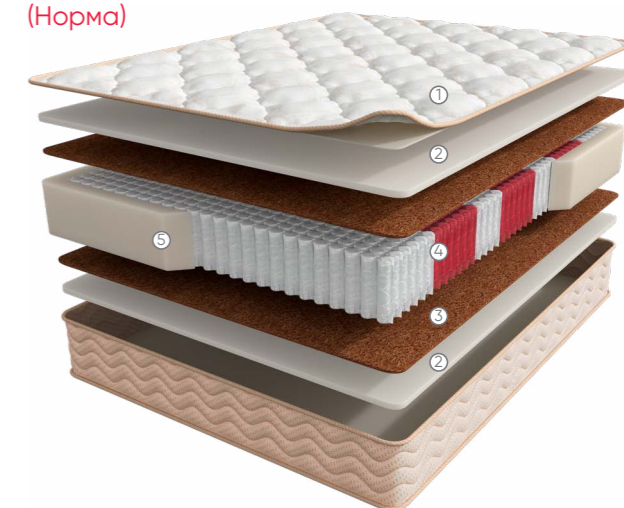

высота
25 см



жесткость
средняя/
/выше средней



нагрузка на
место до 140 кг



25 лет
гарантии*



разносторонний
матрас

1. Велюр в стежке с высокоэластичной пеной
2. Высокоэластичная пена
3. Бикокос
4. 7-ми зональная пружинная система MultiPocket 15 см
5. Двойной слой бикокоса
6. Трикотаж в стежке в высокоэластичной пеной
7. Усиление по периметру

FOCUS (Фокус)



высота
25 см



жесткость
ниже средней



нагрузка на
место до 140 кг



25 лет
гарантии*



двусторонний
матрас

1. Велюр в стежке с высокоэластичной пеной
2. Высокоэластичная пена
3. Белый войлок
4. 7-ми зональная пружинная система MultiPocket 15 см
5. Трикотаж в стежке в высокоэластичной пеной
6. Усиление по периметру

* Расширенная гарантия при покупке матраса с защитным чехлом

FINES (Файнес)

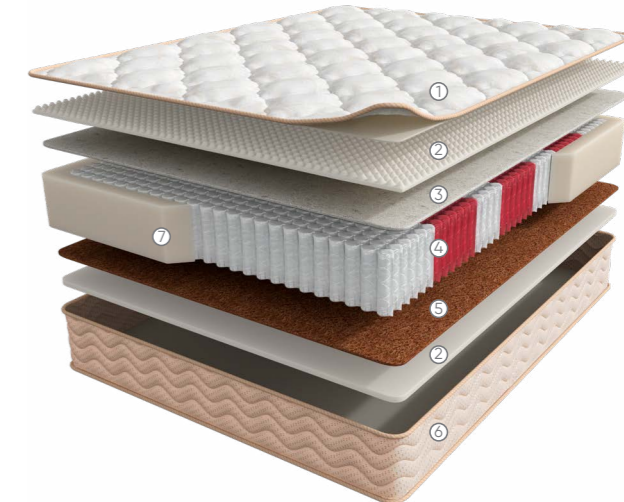

высота
24 см



жесткость
выше средней/
/ниже средней



нагрузка на
место до 140 кг



25 лет
гарантии*



разносторонний
матрас

1. Велюр в стежке с высокоэластичной пеной
2. Высокоэластичная пена с микромассажным эффектом
3. Войлок
4. 7-ми зональная пружинная система MultiPocket 15 см
5. Бикокос
6. Трикотаж в стежке в высокоэластичной пеной
7. Усиление по периметру



КОЛЛЕКЦИЯ СОЗДАНА ДЛЯ ТЕХ ЛЮДЕЙ, КОТОРЫЕ ВСЕГДА СТРЕМЯТСЯ БЫТЬ В ФОРМЕ

Исследования ученых показали, что неполноценный сон приводит к перееданию и сбоям в работе организма, которые увеличивают риск сердечно-сосудистых заболеваний, ожирения и депрессии. Недостаток сна приводит к резкому повышению гормона грелин, который отвечает за аппетит.

Это открытие заставляет по новому взглянуть на понятие о здоровом образе жизни. Если вы хотите быть красивым и подтянутым, физических нагрузок и диеты недостаточно. Крайне важно позаботиться также о количестве и качестве сна.

Коллекция матрасов Askona Fitness создана для тех людей, которые стремятся быть в форме.



Система комфортности с пропиткой NANOtex
Сдерживает рост микроорганизмов на ткани. Не впитывает избыточную влагу и одновременно с этим хорошо вентилируется.



Безопасные материалы
Используются экологически чистые и гипоаллергенные материалы.



Полное расслабление во время сна
Используется только безопасная пена, сертифицированная по европейскому стандарту CertiPUR. Без содержания химикатов



Матрасы Fitness успешно прошли испытания в Лаборатории качества. На этапе сборки матрас подвергается осмотру и замерам не менее 5 раз!



Пружинный блок Fitness 7 zoned
В основе зон лежат пружины «Песочные часы», которые обеспечивают надежную поддержку более тяжелых частей тела



ARENA (Арена)

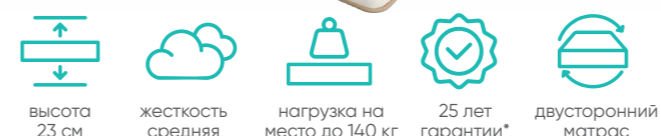

1. Система комфортности с тканью NANOtex
2. Пена Orto Foam® с пропиткой из экстракта зеленого чая
3. Бикокок
4. 7-ми зональный пружинный блок fitness 7 zoned
5. Усиление по периметру

LIGA (Лига)

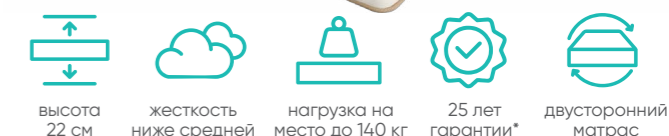
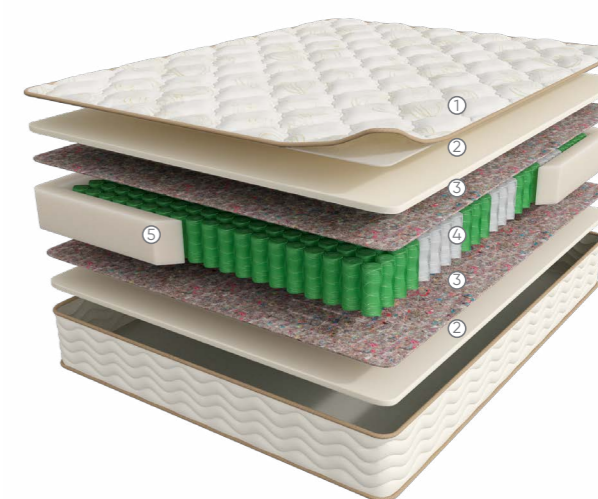

1. Система комфортности с тканью NANOtex
2. Пена Orto Foam® с пропиткой из экстракта зеленого чая
3. Войлок
4. 7-ми зональный пружинный блок fitness 7 zoned
5. Усиление по периметру

FORMULA (Формула)

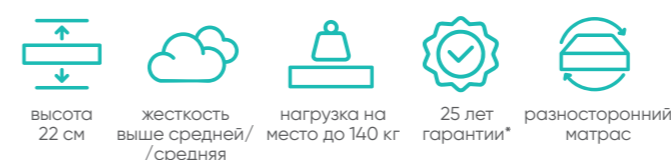

1. Система комфортности с тканью NANOtex
2. Пена Orto Foam® с пропиткой из экстракта зеленого чая
3. Бикокок
4. Латекс
5. 7-ми зональный пружинный блок fitness 7 zoned
6. Усиление по периметру

IDEA (Идея)

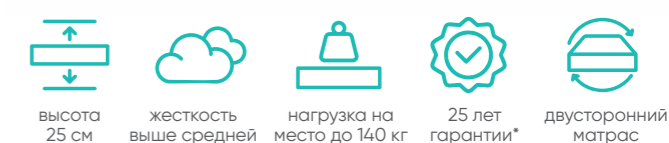
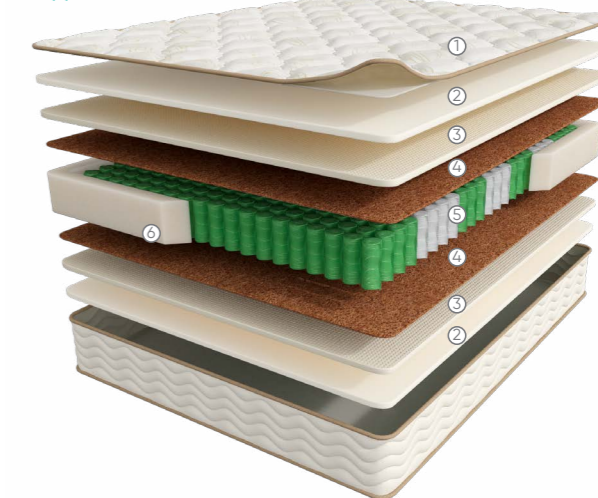

1. Система комфортности с тканью NANOtex
2. Пена Orto Foam с пропиткой из экстракта зеленого чая
3. Латекс
4. Бикокок
5. 7-ми зональный пружинный блок fitness 7 zoned
6. Усиление по периметру

* Расширенная гарантия при покупке матраса с защитным чехлом

ИСПЫТАЙТЕ ИСТИННУЮ РОСКОШЬ СНА

Матрасы самой известной марки матрасов в США с 80-летним опытом. Сочетание эстетики, благородных материалов и новейших технологий.



Пропитка SoftFeel
Делает ткань необыкновенно мягкой и роскошной



Система комфортности UltraSense
Для идеального микроклимата спального места



Пружинный блок Serta Support System
выдерживает большую нагрузку благодаря
повышенному сжатию пружин



Glory (Глори)

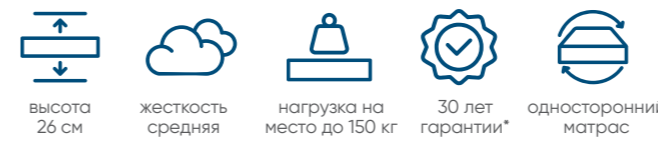
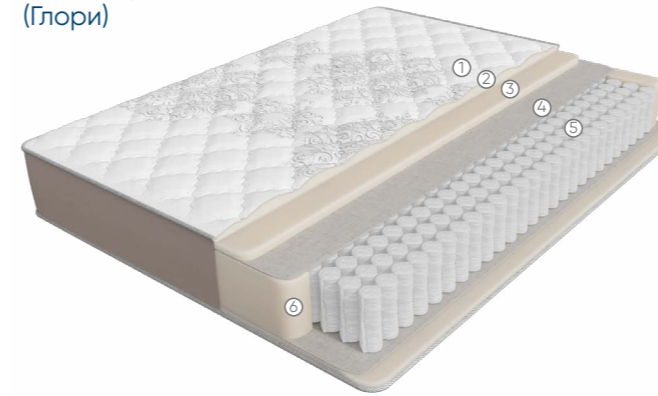

1. Премиальный трикотаж с ультра мягкой пропиткой SoftFeel
2. Система комфортности UltraSense создает благоприятный микроклимат в матрасе
3. Пена SoyaFoam
4. Лен
5. Пружинный блок Serta Support System, h-18 см
6. Система усиления поддержки периметра матраса

Liberty (Либерти)

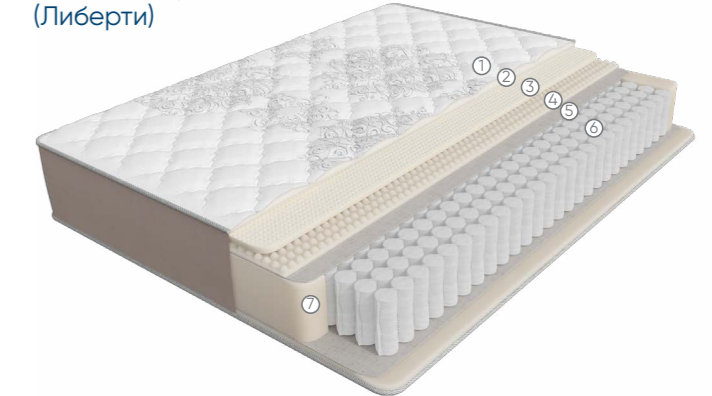

1. Премиальный трикотаж с ультра мягкой пропиткой SoftFeel
2. Система комфортности UltraSense создает благоприятный микроклимат в матрасе
3. Латекс
4. Высокообъемная пена Super Soft с массажным эффектом
5. Лен
6. Пружинный блок Serta Support System, h-18 см
7. Система усиления поддержки периметра матраса

Emotion (Эмоушн)

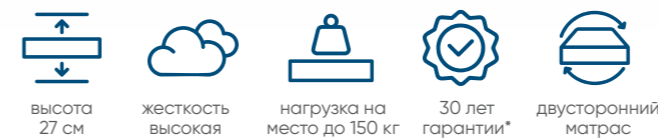
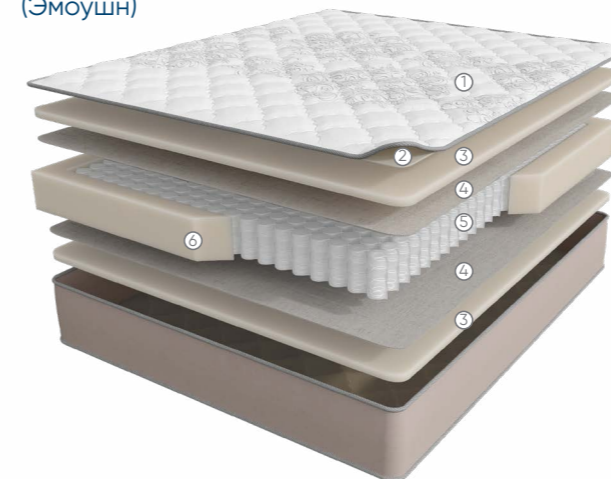

1. Премиальный трикотаж с ультра мягкой пропиткой SoftFeel
2. Система комфортности UltraSense создает благоприятный микроклимат в матрасе
3. Пена SoyaFoam
4. Лен
5. Пружинный блок Serta Support System, h-15 см
6. Система усиления поддержки периметра матраса

Grace (Грэйс)

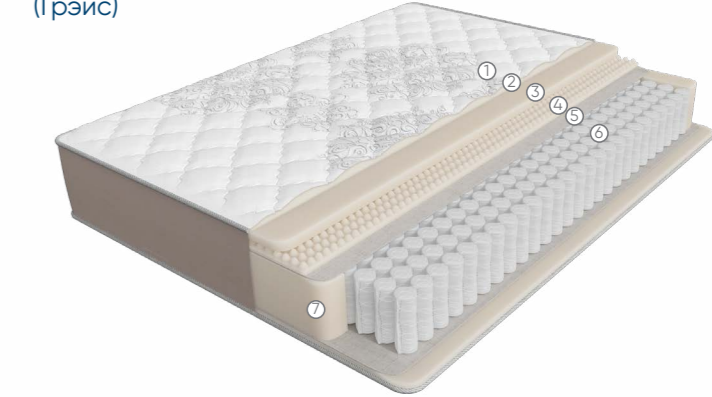

1. Система комфортности из премиального трикотажа и ультра мягкой пропитки SoftFeel
2. Система комфортности UltraSense создает благоприятный микроклимат в матрасе
3. Пена SoyaFoam с памятью формы
4. Высокообъемная пена Super Soft с массажным эффектом
5. Лен
6. Пружинный блок Serta Support System
7. Система усиления поддержки периметра матраса

* Расширенная гарантия при покупке матраса с защитным чехлом



УНИВЕРСАЛЬНЫЕ АНАТОМИЧЕСКИЕ МАТРАСЫ ДЛЯ ПРОФИЛАКТИКИ ЗАБОЛЕВАНИЙ, ВЫЗВАННЫХ НАРУШЕНИЕМ СНА.

Хотите всегда быть активными и полными сил? Задумайтесь о здоровом сне! Крупнейший производитель товаров для сна в России представляет коллекцию матрасов, которые позаботятся о Вашем здоровье ночью, чтобы Вы прекрасно чувствовали себя днем.



CARDIO (Кардио)



- 1. Объемный бельгийский трикотаж, стеганный на высокоэластичной пене
- 2. Пена Orto Foam
- 3. Бикокок
- 4. 5-ти зональный блок независимых пружин «Песочные часы Extra» 550 пружин на спальное место
- 5. Усиление по периметру матраса

PULSE (Пульс)

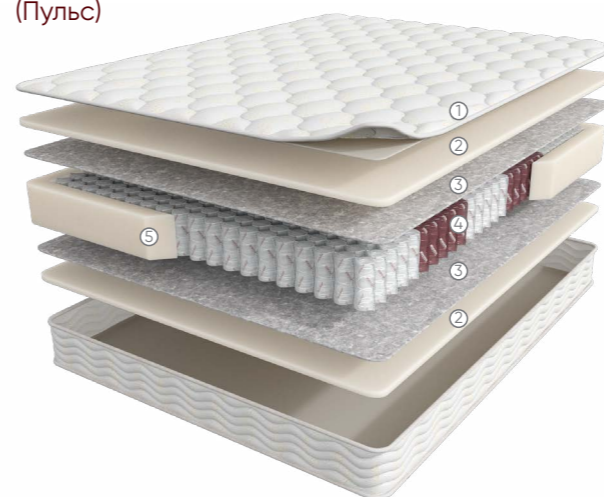

- 1. Объемный бельгийский трикотаж, стеганный на синтепоне
- 2. Пена Orto Foam
- 3. Войлок
- 4. 5-ти зональный блок независимых пружин «Песочные часы Extra» 550 пружин на спальное место
- 5. Усиление по периметру матраса

SPECTRA (Спектра)



- 1. Объемный бельгийский трикотаж, стеганный на высокоэластичной пене
- 2. Бикокок
- 3. 5-ти зональный блок независимых пружин «Песочные часы Extra» 550 пружин на спальное место
- 4. Усиление по периметру матраса

* Расширенная гарантия при покупке матраса с защитным чехлом



КОЛЛЕКЦИЯ MEGATREND – КОЛЛЕКЦИЯ СУПЕРВЫНОСЛИВЫХ МАТРАСОВ! ПОПУЛЯРНЫЕ МАТРАСЫ, СОЗДАННЫЕ ДЛЯ ЛЮДЕЙ С РАЗНЫМИ ВЕСОВЫМИ КАТЕГОРИЯМИ!

Эксклюзивный трикотаж STRESS FREE, который используется в коллекции, содержит специальную пропитку Ultraphil Plus, которая противодействует появлению в матрасе вредных микроорганизмов, плесени и пылевых клещей. Структура ткани и пакет стежки подобраны таким образом, чтобы максимально расслаблять тело во время отдыха, оказывать микромассажный эффект, помогая организму избавляться от стресса.



Эксклюзивный бельгийский трикотаж



Трехзональный пружинный блок 3ZoneFlex®



Натуральные материалы



Максимальная нагрузка до 150 кг



STRONG (Стронг)

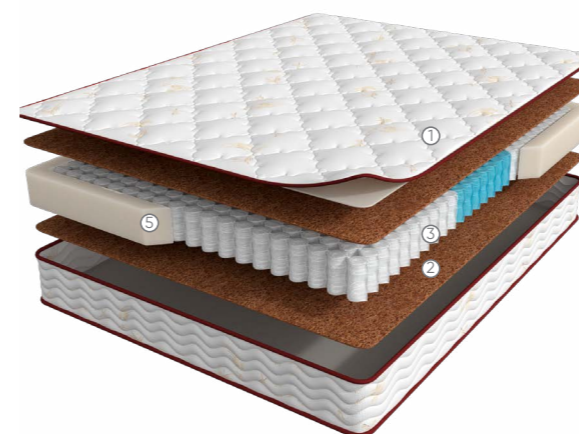

1. Система комфортности Stress Free с комплексной пропиткой Ultraphil Plus®
2. Бикокос
3. Трехзональный пружинный блок 3ZoneFlex®
4. Система усиления поддержки периметра матраса

SUMO (Сумо)

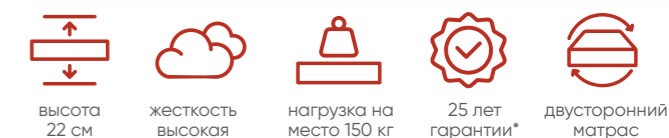
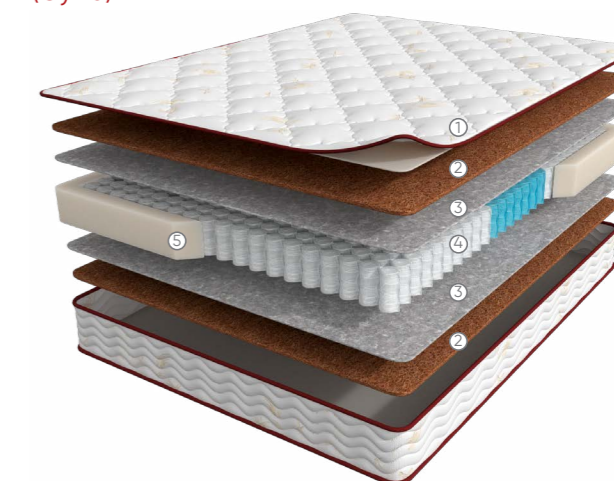

1. Система комфортности Stress Free с комплексной пропиткой Ultraphil Plus®
2. Двойной слой бикокоса
3. Войлок
4. Трехзональный пружинный блок 3ZoneFlex®
5. Система усиления поддержки периметра матраса

STARK (Старк)

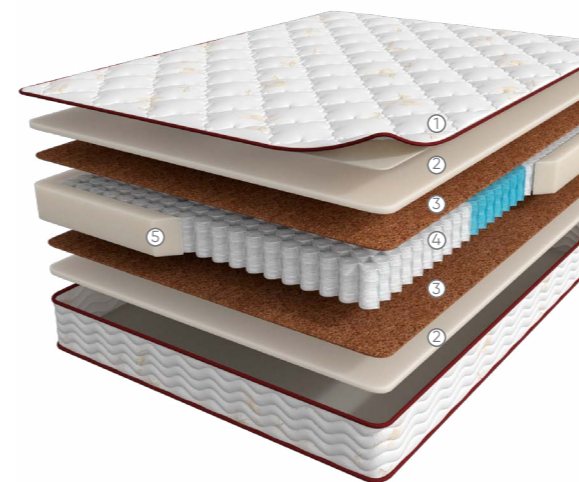

1. Система комфортности Stress Free с комплексной пропиткой Ultraphil Plus®
2. Латекс
3. Бикокос
4. Трехзональный пружинный блок 3ZoneFlex®
5. Система усиления поддержки периметра матраса

HARD (Хард)



1. Система комфортности Stress Free с комплексной пропиткой Ultraphil Plus®
2. Высокоэластичная пена
3. Бикокос
4. Высокоэластичная пена

* Расширенная гарантия при покупке матраса с защитным чехлом

ДОЗВОЛЕННЫЕ АНАТОМИЧЕСКИЕ МАТРАСЫ ДЛЯ ЗДОРОВОГО СНА



УНИКАЛЬНЫЕ КОМБИНАЦИИ МАТЕРИАЛОВ
Используются инновационные и проверенные временем материалы.



ОГРОМНЫЙ ВЫБОР МОДЕЛЕЙ
Независимо от рода деятельности, уровня заработка, интересов и взглядов на жизнь каждый найдет для себя подходящую модель матраса



КОМФОРТ И РАССЛАБЛЕНИЕ
Лучшие показатели анатомичности, пропитки и системы комфортности увеличивают эффект от отдыха на матрасе.



БЕЗОПАСНЫЕ МАТЕРИАЛЫ
Используются только лучшие материалы, прошедшие строжайший контроль. Экологически чистые и гипоаллергенные наполнители. Все матрасы прошли лабораторные испытания.

СЕРТИФИКАТ ХАЛЯЛЬ
документальное удостоверение соответствия продукции требованиям стандартов «Халаяль» Совета муфтиев России



DESTEK (Дэстек)



1. Трикотаж, стеганный на полиэфирном волокне и высокоэластичной пене
2. Пена Orto Foam
3. Белый войлок
4. Пружинный блок Pocket, h – 15 см
5. Система усиления поддержки периметра матраса
6. Жаккард, стеганный на полиэфирном волокне

KONFOR (Конфор)

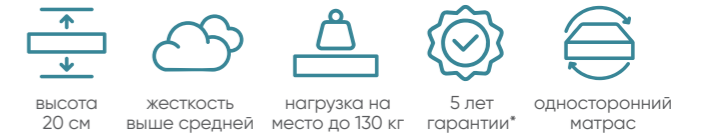

1. Жаккард, стеганный на полиэфирном волокне
2. Пена Orto Foam
3. Бикокос
4. Белый войлок
5. Пружинный блок Pocket, h – 15 см
6. Система усиления поддержки периметра матраса

NAYM (Наэм)

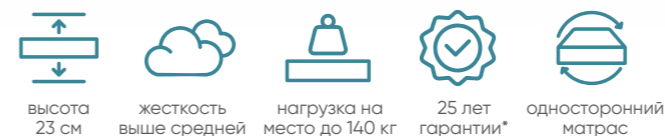

1. Объемный трикотаж, стеганный на полиэфирном волокне и высокоэластичной пене
2. Пена Orto Foam
3. Белый войлок
4. Пружинный блок Pocket, h – 18 см
5. Система усиления поддержки периметра матраса.
6. Жаккард, стеганный на полиэфирном волокне

BAKIM (Баким)



1. Объемный трикотаж, стеганный на полиэфирном волокне и высокоэластичной пене
2. Натуральный латекс
3. Пена повышенной плотности HR
4. Полотно льняное
5. Пружинный блок Pocket, h – 18 см.
6. Усиленная система поддержки периметра матраса – увеличивает площадь спального места.
7. Жаккард, стеганный на полиэфирном волокне

* Расширенная гарантия при покупке матраса с защитным чехлом

ОДЕЯЛО – СБАЛАНСИРОВАННЫЙ МИКРОКЛИМАТ

Hava (Хава)

Преимущества

- Теплоизоляция и воздухопроницаемость. Сбалансированный микроклимат в течении года
- Гигроскопичность. Эвкалиптовые волокна прекрасно впитывают влагу и быстро сохнут благодаря пористой структуре
- Простота в уходе. Эвкалиптовые волокна прекрасно впитывают влагу и быстро сохнут благодаря пористой структуре
- Гигиеничность. Пористая структура эвкалиптового волокна обеспечивает хороший объем, оптимальную плотность и минимальный вес наполнителя
- Легкость. Волокна не накапливают пыль, они абсолютно безвредны для здоровья. Не имеют специфических запахов



Состав:

Ткань чехла – микрофибра (100% Полиэстер)
Наполнитель – 15% эвкалиптовое волокно Tencel, 85% полиэфирное волокно

Размер: 205x140, 205x172, 220x200 см

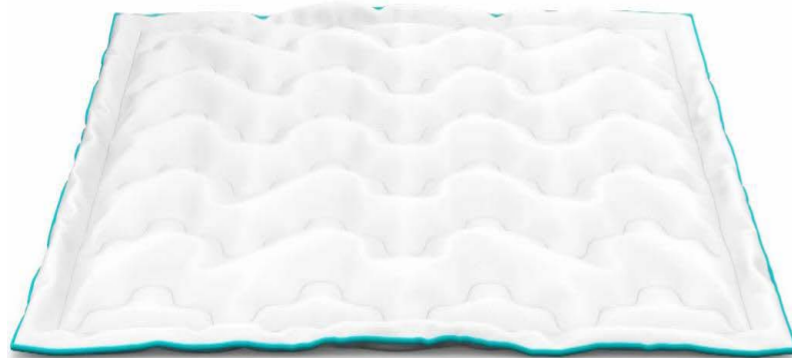

ЧЕХОЛ НА МАТРАС



Saflik (Сафлик)

Состав:

Ткань: махра (50 % хлопок, 50% Полиэстер)
Влагонепроницаемый защитный слой (100 % полиуретан)
Крепление: 4 резинки по углам

Размеры:

090x200, 140x200, 160x200, 180x200 см



Raha (Раха)

Состав:

Ткань: Микро реасч (100% Полиэстер)
Влагонепроницаемый защитный слой (100 % полиуретан)
Крепление: бурлетна резинке

Размеры:

090x200, 140x200, 160x200, 180x200 см

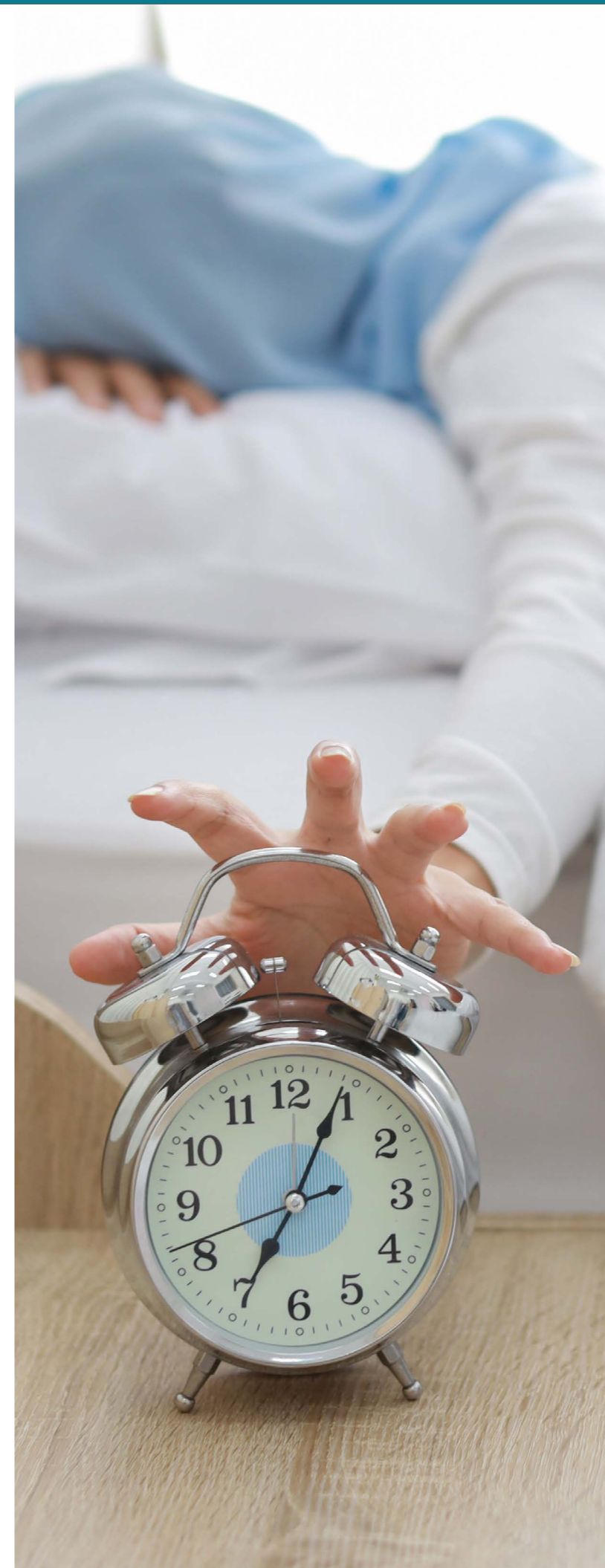

ПОДУШКИ

Denge (Денге)



Классическая универсальная модель средней жесткости. Современный наполнитель улучшает воздухообмен, сохраняет температурный комфорт в любое время года. Подушка Denge подходит людям, склонным к аллергии и с чувствительной кожей.

- Ткань чехла: Тик 100% хлопок
- Наполнитель: Аэробамбук (10% волокно бамбука + 90% Полиэфирное волокно)

↕ Размер: 50x70 см
Высота подушки – 16 см

Sahih (Сахих)



Наполнитель сочетает в себе натуральные волокна с современными технологиями. Благодаря антибактериальному дышащему чехлу из Tencel с уникальной мембраной, ткань которого не пропускает влагу, обеспечивается защита подушки от микроорганизмов, пыли и грязи. Наличие «дышащего» A-Vent клапана для дополнительного комфорта позволяет регулировать высоту и мягкость подушки.

- Ткань чехла: 100% Tencel
- Наполнитель: Аэробамбук (10% волокно бамбука + 90% Полиэфирное волокно)

↕ Размер: 50x70 см
Высота подушки – 16 см

КОЛЛЕКЦИЯ ДЕТСКИХ МАТРАСОВ MOM'S LOVE

Коллекция матрасов Mom's Love отличается прочной опорой и идеально подходит для растущего ребенка и подростка.

Благодаря удобному для детей дизайну, ваш ребенок будет спать комфортно и уютно ночь за ночью.

Наличие натуральных и безопасных материалов обеспечат комфортный сон в на протяжении всего времени нахождения в кровати

Коллекция Mom's Love - окружаем маминной любовью и заботой с детства.

 Гипоаллергенность 100%

 Безопасные и высококачественные материалы

BABY (Бейби)

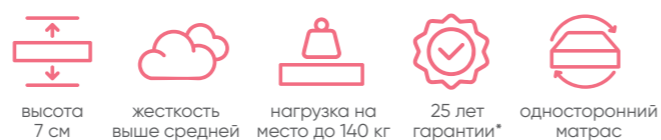

1. Натуральный хлопковый чехол, стеганный на полиэфирном волокне
2. Безопасный материал Periotek® Form

CHILD (Чайлд)

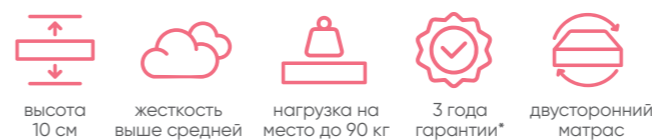
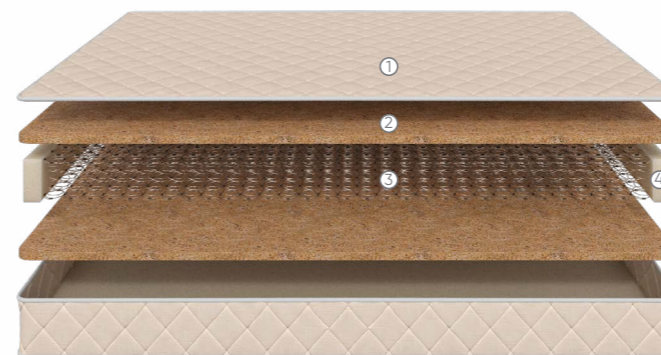

1. Натуральный хлопковый чехол, стеганный на полиэфирном волокне
2. Бикокос 1 см
3. Пружинный блок боннель h-7 см
4. Короб из AirFoam Technology

JUNIOR (Джуниор)

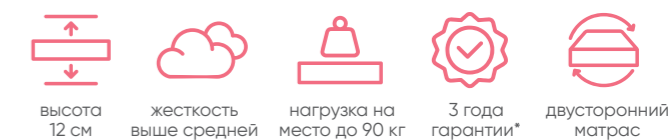
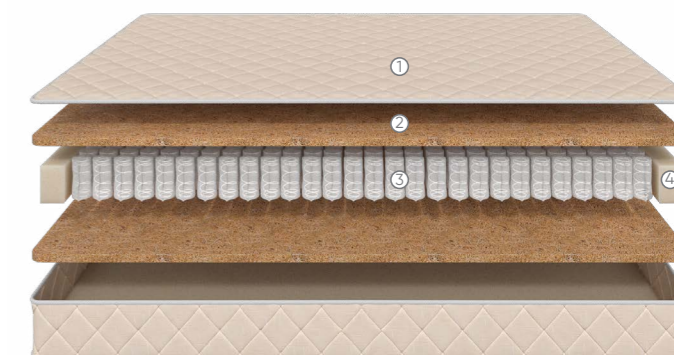

1. Натуральный хлопковый чехол, стеганный на полиэфирном волокне
2. Бикокос 1 см
3. Пружинный блок Minipocket h-7,5 см
4. Короб из AirFoam Technology

YOUNG (Янг)

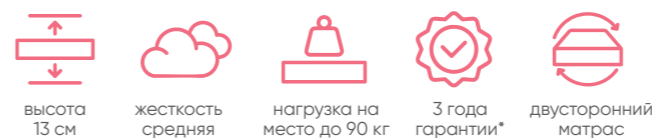
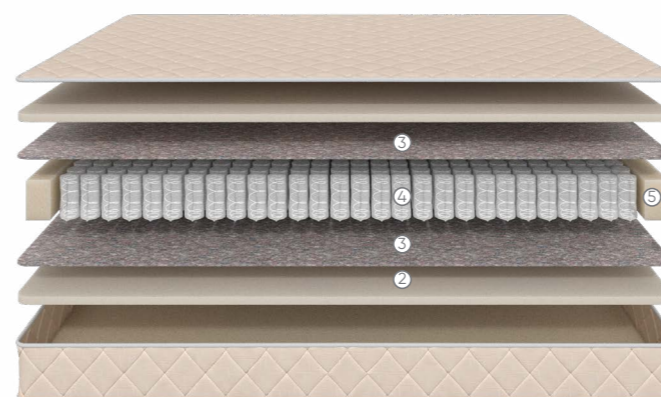

1. Натуральный хлопковый чехол, стеганный на полиэфирном волокне
2. Пена AirFoam Technology
3. Войлок
4. Пружинный блок Minipocket h-7,5
5. Короб из AirFoam Technology

TEENAGER (Тинейджер)

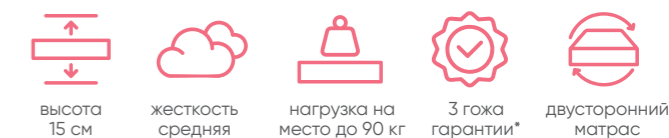
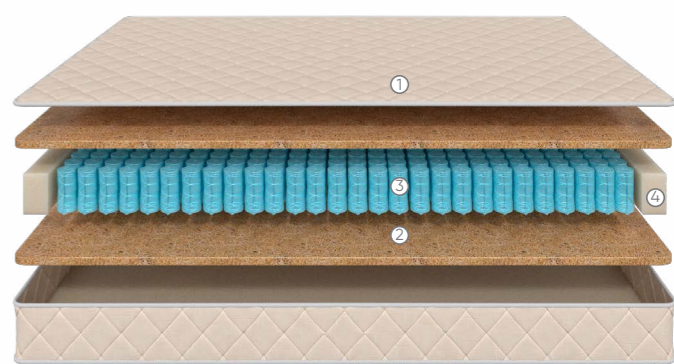

1. Натуральный хлопковый чехол, стеганный на полиэфирном волокне
2. Бикокос
3. Пружинный блок POKET h-12 см
4. Короб из AirFoam Technology

* Расширенная гарантия при покупке матраса с защитным чехлом





Продуманный дизайн спинки украсит минималистичный и классический интерьер. Классическая каретная стяжка изголовье привлекает внимание и делает её невероятно эстетичной и изысканной. Большой выбор цветовой палитры позволит самому создать свой неповторимый акцент в интерьере.



10 лет
гарантия

ЭСТЕР

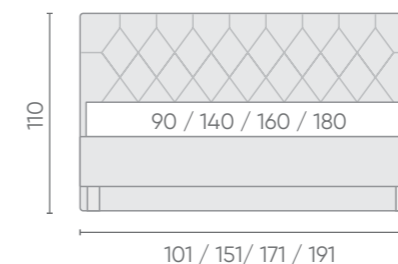
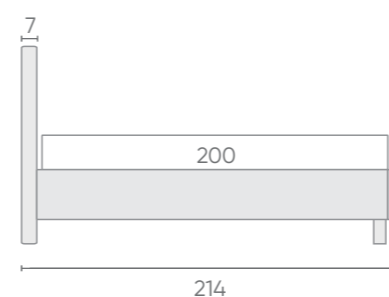

Комплектация



Основание с гибкими ламелями



Основание с бельевым коробом

Рекомендуемые ткани

Sky Velvet 21



Sky Velvet 17



Casanova Ice





«Грета» создана для ценителей современных лаконичных форм. В кровати заложены простота и стиль, четкость линий строчек изголовья.



Интерьерная кровать «Амелия» – настоящее украшение спальни. Модель отличается простотой линий и элегантной округлостью форм.



GRETA (Грета)

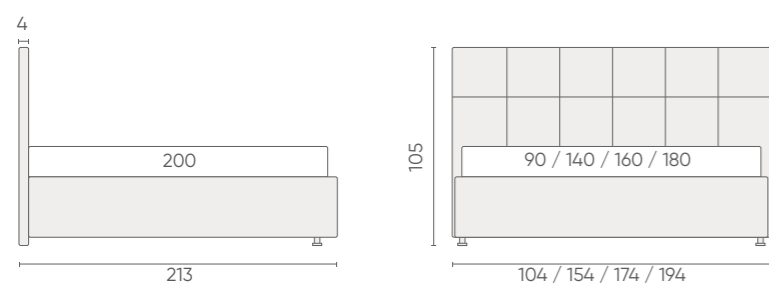

Комплектация



Основание с гибкими ламелями



Основание с бельевым коробом

Рекомендуемые ткани

Casanova Rose



Iris 507



Dumont 22



AMELIA (Амелия)

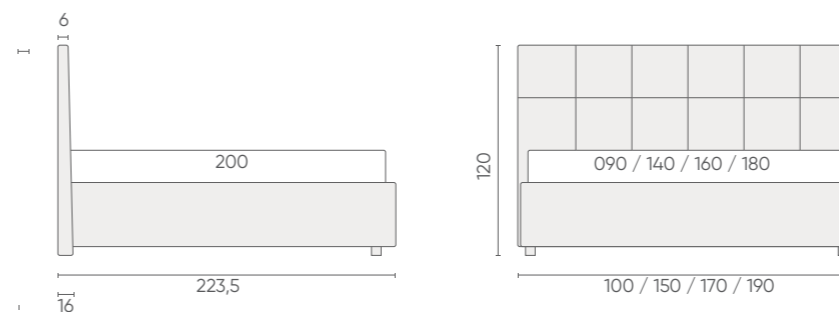

Комплектация



Основание с гибкими ламелями



Основание с бельевым коробом



Чехлы царг съемные

Рекомендуемые ткани

Sky Velvet 03



Casanova Chocolate



Sky Velvet 41





Простота и удобство в скандинавском стиле. Минимализм и высокие опоры создают трендовое сочетание для современной жизни. Строгие линии на спинке и в интерьере помогут упорядочить пространство, а благодаря нейтральным оттенкам тканевой обивки кровать впишется в любой интерьер.

3 года
гарантия



Комфорт и практичность в стиле хюгге. Сдержанная элегантность и лаконичные формы кровати будут уместны в любом интерьере. Спокойные и мягкие тона обивки помогут расставить яркие акценты при помощи аксессуаров и декора. А высокие металлические опоры сделают использование максимально удобным.

3 года
гарантия

НОА

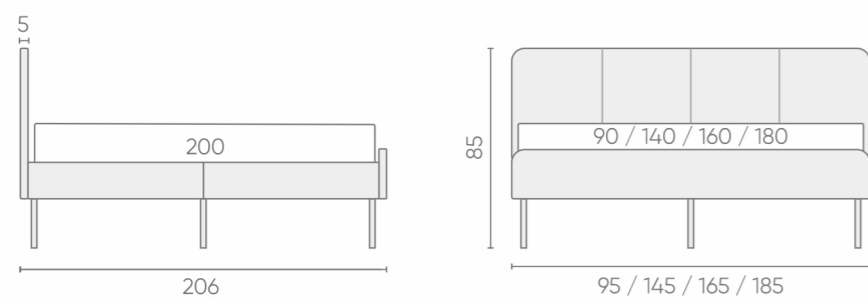

Комплектация



Решетка входит в комплект кровати

Рекомендуемые ткани

Рико светло-серый

Рико бежевый



АЛЬМА

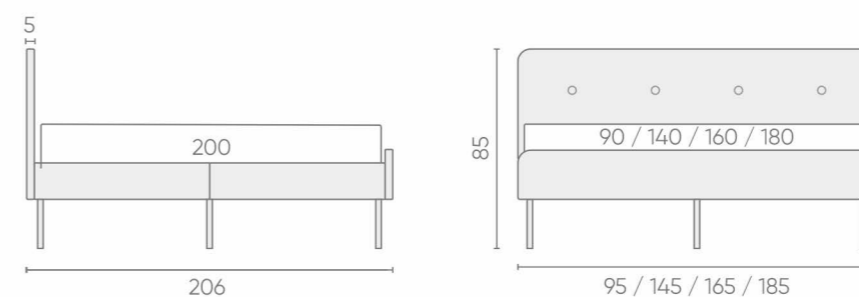

Комплектация



Решетка входит в комплект кровати

Рекомендуемые ткани

Рико светло-серый

Рико бежевый





МИНИМАЛИЗМ И ФУНКЦИОНАЛЬНОСТЬ
 Универсальный минималистичный дизайн впишется в любой современный интерьер. Эстетическая привлекательность и высококачественные материалы обивки обеспечат долговечность изделия и придадут ему благородный внешний вид



СВОБОДОЛЮБИВЫЙ И БРУТАЛЬНЫЙ ЛОФТ
 Такой оригинальный и необычный стиль пользуется всё большей популярностью. Лаконичность конструкции и ни к чему не обязывающие формы кровати дают много воздуха и свободы вокруг. А натуральные материалы и высокие ножки отвечают всем требованиям современной жизни.

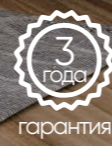

БЕЛЛА

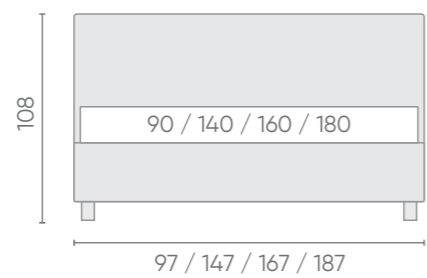
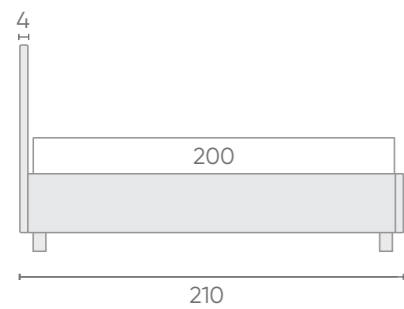

Комплектация



Основание с гибкими ламелями



Основание с бельевым коробом

Рекомендуемые ткани

Iris 511



Sky Velvet 03



Casanova Marsala



ОСТИН

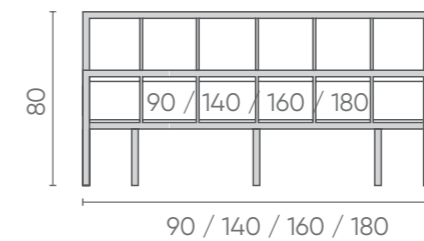
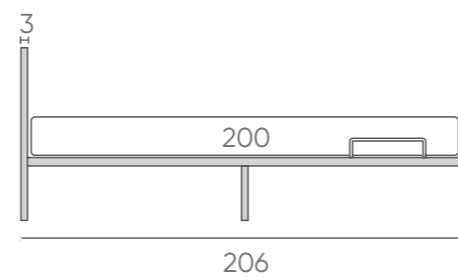

Комплектация



Решетка входит в комплект кровати

Возможные цвета

Черный



Белый





ПОДЧЕРКНУТАЯ ПРОСТОТА В СТИЛЕ КАНТРИ
 Минимум деталей – максимум функциональности. Незамысловатость и естественность конструкции позволят расслабиться и отдохнуть от повседневной суеты. А оптимальные размеры кровати идеально впишутся в любое пространство, что сделает использование максимально комфортным.



КЛАССИК 2
 Тумба



СОВРЕМЕННАЯ КЛАССИКА
 Прикроватная тумба Классик 2 изготавливается с двумя выдвижными и очень вместительными ящиками. Тумба подойдет практически для любого интерьера. Тумба Классик 2 комплектуется стеклом, что очень практично, а также полностью обита мебельной тканью.

СТИЛЬ И ПРАКТИЧНОСТЬ

Мягкая обивка, лаконичность форм, большой выбор цветовой палитры помогут создать атмосферу стиля, уюта и воплотить в жизнь самые разнообразные дизайнерские решения. А вместительный ящик и дополнительная полка станут отличным местом для хранения дорогих сердцу вещей.

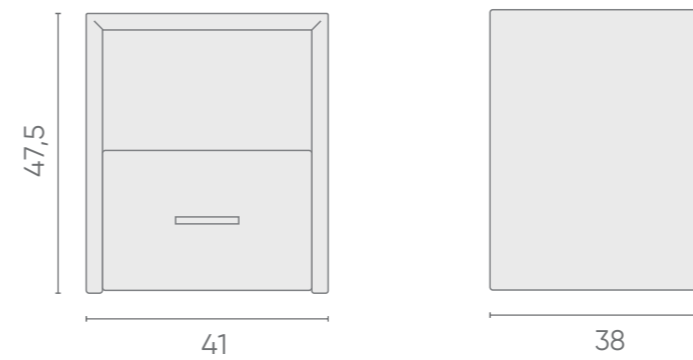

АЙРИС
 Тумба



ХЬЮ

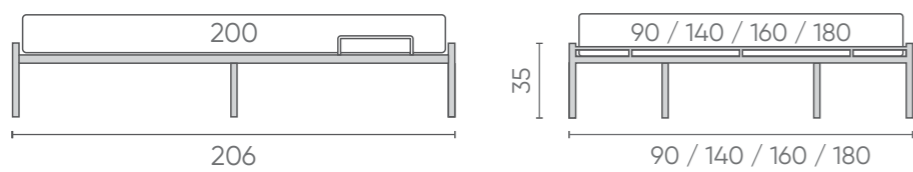

Комплектация



Решетка входит в комплект кровати

Возможные цвета

Черный

Белый





ОБИВОЧНЫЕ МАТЕРИАЛЫ КРОВАТЕЙ

Рико _____ рогожка 2 категория



бежевый

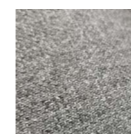

светло-серый

Iris _____ рогожка 2 категория

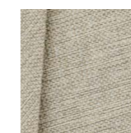

507



511

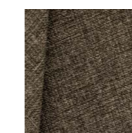

902

Dumont _____ микрофибра 2 категории



02

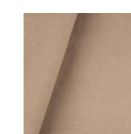

08

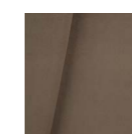

10

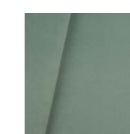

22



24



26

Casanova _____ микрофибра 3 категория



milk

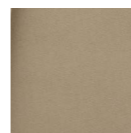

beige



chocolate



grey

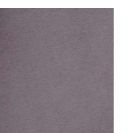

lilac



sky

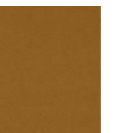

mustard

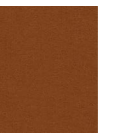

desert



brick

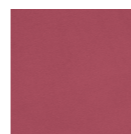

marsala



seawave

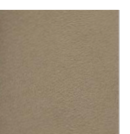

stone

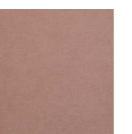

rose

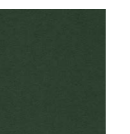

grass



ice

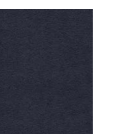

scandy

Sky Velvet _____ микрофибра 3 категория



01

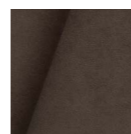

02



03

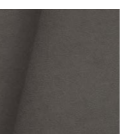

08

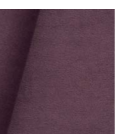

10

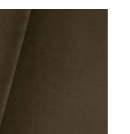

12



16

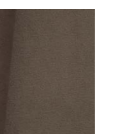

17



18



21



30

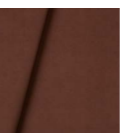

31

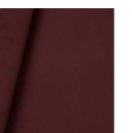

32

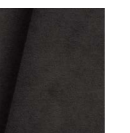

38

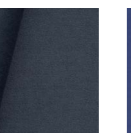

40

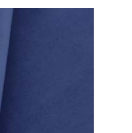

41

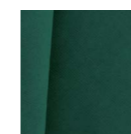

42



43

ПРЕИМУЩЕСТВА ЧЕХЛОВ

- Защита от клопов
- Не вызывают аллергии
- Защита от воды
- Продлевают срок службы матраса
- Бесшумные
- Дышащие наполнители



КОМФОРТ

- Поверхность из гладкого трикотажа (100% полиэстер)
- Боковые части (бурлет) – 100% полиэстер
- Износостойкий (выдерживает до 200 циклов стирки)
- Машинная стирка при высокой температуре (до 60 градусов)



EASY COVER
(Изи Кавер)

- Крепление на резинках
- Поверхность – 100% Полиэстер (ткань Micro Peach)
- Износостойкий – выдерживает до 100 циклов стирки
- Машинная стирка при высокой температуре (до 50 градусов)



DAILY COVER
(Дейли Кавер)

- Крепление на резинках
- Поверхность – 50% хлопок, 50% полиэстер
- Износостойкий – выдерживает до 100 циклов стирки
- Машинная стирка при высокой температуре (до 50 градусов)



чехол на матрас
START

NEW

- Крепление на резинках
- Ткань трикотаж (100% полиэстер)
- Влагонепроницаемый защитный слой (100% пенополиуретан)
- Машинная стирка при высокой температуре (до 50 градусов)



COTTON COVER
(Коттон Кавер)

- Поверхность из махрового хлопка (80% хлопок, 20% полиэстер)
- Боковые части (бурлет) – 100% полиэстер
- Износостойкий (выдерживает до 200 циклов стирки)
- Машинная стирка при высокой температуре (до 50°C) и сушка в среднем режиме

ORIGINAL COVER
(Ориджинал Кавер)

- Мягкая поверхность (100% полиэстер)
- Боковые части (бурлет) – 100% полиэстер
- Износостойкий (выдерживает до 100 циклов стирки)
- Машинная стирка при высокой температуре (до 50°C) и сушка в среднем режиме

чехол на подушку
START

NEW

- Потайная молния
- Ткань трикотаж (100% полиэстер)
- Влагонепроницаемый защитный слой (100% пенополиуретан)
- Машинная стирка при высокой температуре (до 50 градусов)

КАК ПРАВИЛЬНО ВЫБРАТЬ ПОДУШКУ

Подушка должна быть не просто удобной, она должна приносить пользу здоровью, позволяя вам быстро восстановить свои силы, после тяжелого рабочего дня, забыть о головной боли и неприятных ощущениях в зоне шейно-плечевого отдела позвоночника. Существует несколько правил, чтобы подобрать себе свою идеальную подушку

ВЫСОТА

Высота подушки должна соответствовать позе, в которой вы привыкли спать. Чтобы поддерживать позвоночник в физиологически правильном положении, подушка должна полностью заполнять пространство между шеей и матрасом. Поэтому при сне на боку подушка должна быть более высокой, чем при сне на спине или на животе.

ЖЕСТКОСТЬ

Для тех, кто привык спать на боку подойдет более жесткая подушка, которая будет поддерживать голову и шею в течение всей ночи. Людям, которым удобнее спать на спине подойдут подушки средней жесткости. А любителям спать на животе подойдут подушки помягче.

GELIOS ERGO
(Гелиос Эрго)



Состав:

- Чехол: ткань трикотаж Coolrepe с охлаждающим эффектом (100% полиэстер)
- Наполнитель: пена с памятью формы Memoryx

↕ Размер: 60x40\9\11 см

TEMP CONTROL
(Темп Контрол)



- Чехол из трикотажа Coolrepe (с охлаждающим эффектом) 100%полиэстер
- Внутренний чехол из хлопка.
- Наполнитель – инновационный материал Taktile

↕ Размер: 60x40\9\11,5\14 см

SPRING PILLOW
(Сприн Пиллоу)



- Внешний чехол: ткань трикотаж PILLOW (вискоза)
- Внутренний чехол: ткань микрофибра (100 % полиэстер)
- Наполнитель: блок независимых мини-пружин, полиэфирное волокно

↕ Размер: 50x70 см

REVOLUTION
(Революшн)



- Внешний чехол: ткань тик/сатин (100% хлопок)
- Внутренний чехол: стеганная микрофибра на синтепоне (100% полиэстер)
- Наполнитель: латексный + полиэфирный (100% полиэфир)

↕ Размер: 50x70 см

GLOW (Глоу)



- Чехол из микрофибры (100% полиэстер)
- Наполнитель латексный
- Наполнитель полиэфирный

↕ Размер: 50x70 см

GREEN BAMBOO

(Грин бамбу)



- Чехол: микрофибра (100% полиэстер)
- Наполнитель чехла: 50% волокно на основе эвкалипта, 50% полиэстер
- Наполнитель подушки: аэробамбук

↕ Размер: 50x70 см

GREY GOOSE

(Грей гус)



Набивная подушка Grey Goose - это классическая модель с экологическим составом. Подушка состоит из трёх камер с различным процентным содержанием пуха и пера.

- Состав:
Чехол: тик (100% хлопок)
Наполнитель: 70% пух, 30% перо

↕ Размер: 50x70 см

ORGANIC

(Органик)



- Внешний чехол: Ткань Трикотаж Tencel (50% волокно на основе эвкалипта, 50% Полиэфирное волокно)
- Внутренний чехол: Микрофибра
- Наполнитель: 10% Аэробамбук

↕ Размер: 50x70 см

COTTON

(Коттон)



- Внешний чехол: Ткань Тик/Сатин (100% хлопок)
- Наполнитель: Искусственный лебяжий пух (100% полиэфир)

↕ Размер: 50x70 см

DUNE

(Дюна)



Подушка из верблюжьей шерсти согреет в любую погоду, прекрасно дышит и дарит ощущение тепла.

- Состав:
Чехол: ткань Микрофибра (100% П\э)
Наполнитель: «верблюжий пух» (30% верблюжья шерсть, 70% силиконизированное волокно)

↕ Размер: 50x70 см

BAMBOO PLUS

(Бамбу Плюс)

NEW



Подушка из бамбука – идеальное решение проблемы комфортного сна. Наполнитель хорошо пропускает воздух, не впитывает запахи, гигроскопичен.

- Состав:
Чехол: микрофибра, стеганая на синтепоне (100% ПЭ)
Наполнитель: аэробамбук (10% волокно бамбука, 90% Полиэфирное волокно)

↕ Размер: 68x68 см

BOCC

NEW

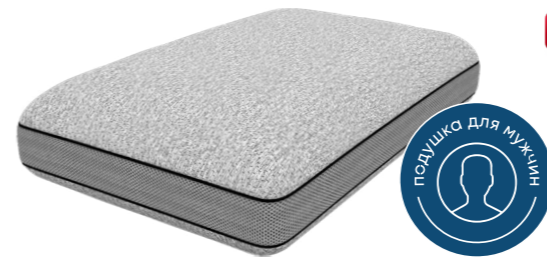

Подушка, разработанная специально для мужчин, имеет оптимальную высоту, обеспечивает усиленную поддержку головы и шеи.

- Состав:
Чехол: ткань трикотаж (20% хлопок, 80% полиэстер)
Бурлет: 3D сетка (100% полиэстер)
Основа: вязкоэластичная пена с эффектом памяти (100% пенополиуретан)

↕ Размер: 60x40x14 см

TEMP CONTROL ROLL

(Темп Контрол Ролл)

подушка в скрутке



Инновационная пена с эффектом памяти в основе подушки подстраивается под вас, обеспечивая комфортный сон.

- Состав:
Чехол Трикотажа (100% полиэстер)
Наполнитель – пена с эффектом памяти (100% вязко-эластичная пена)

↕ Размеры: 58x37x9 см / 60x40x14 см

ENERGY COOL M

(Энерджи Кул Эм)

NEW



Современная анатомическая подушка с разными сторонами: пена с памятью формы с одной стороны и охлаждающий гель – с другой.

- Состав:
Чехол: ткань трикотаж (100% полиэстер)
Внутренний чехол: 100% полиэстер
Основа: Пена с памятью формы с охлаждающим покрытием (100% Пенополиуретан)

↕ Размер: 60x39 см

SOFT ROLL

(Софт Ролл)

подушка в скрутке



Мягкая подушка, подходит для людей, склонных к аллергии и гиперчувствительной кожей.

- Состав:
Чехол: ткань микрофибра отбеленная (100% полиэстер);
Наполнитель: 100% полиэфирное волокно

↕ Размер: 50x70 см

COTTON ROLL

(Коттон Ролл)

подушка в скрутке



Мягкая и комфортная, подушка Cotton Roll создаст самые приятные условия для сна.

- Состав:
Чехол: ткань Тик (100% хлопок)
Наполнитель: силиконизированное полиэфирное волокно (шары), 100% ПЭ

↕ Размер: 50x70 см



КАК ВЫБРАТЬ ОДЕЯЛО

Когда дело доходит до комфортного сна, одеяло играет важную роль. Однако, с таким множеством вариантов на рынке, выбрать идеальное одеяло может быть сложной задачей. В этой статье мы представим вам некоторые полезные советы о том, как выбрать одеяло, чтобы обеспечить вам оптимальный уровень тепла и комфорта во время сна.

УЧИТЫВАЙТЕ СЕЗОН

При выборе одеяла важно учесть время года. Если вы ищете одеяло для зимы, рекомендуется выбирать более теплое и плотное одеяло, например, из шерсти или пуха. В то же время, для летних месяцев стоит рассмотреть варианты с легкими и дышащими материалами, такими как хлопок или лен.

МАТЕРИАЛ

Одна из самых важных составляющих выбора одеяла – это его материал. Натуральные материалы, такие как хлопок, обеспечивают хорошую воздухопроницаемость и отводят влагу от тела, что создает комфортный микроклимат. При выборе синтетических материалов, обратите внимание на их качество и возможность регулировки тепла.

РАЗМЕР И ФОРМА

Выберите размер одеяла, соответствующий размеру вашей кровати. Если вы спите одни, то одеяло должно быть достаточно большим, чтобы покрывать вас и охватывать края матраса. Однако, если спите с партнером, рекомендуется выбрать одеяло большего размера, чтобы обеспечить комфорт для обоих.

ВЕС И ПЛОТНОСТЬ НАПОЛНИТЕЛЯ

Вес одеяла также играет роль в создании комфортной атмосферы для сна. Некоторым людям нравятся легкие одеяла, которые не создают ощущения давления, в то время как другим предпочтителен ощутимый вес одеяла. Попробуйте разные варианты и выберите тот, который подходит именно вам.

ОДЕЯЛО-ПОКРЫВАЛО ЛЕТО

Двустороннее двухцветное стеганое одеяло-покрывало Лето изготовлено по технологии «ультрастеп». Одеяло-покрывало ультрастеп долговечно, простое в уходе. Несмотря на то, что одна сторона одеяла белого цвета, благодаря микрофибре в составе ткани, почти не впитывает красители и запахи, неприхотлива в чистке. Обе стороны покрывала одинаковы по фактуре и узору, поэтому стелить покрывало можно любой стороной вверх.

Состав:

- Материал верха: микрофибра однотон. (100% п/э)
- Материал низа: белый полиэстер 100% ткань микрофибра (100% полиэстер)
- Наполнитель: полиэфирное волокно
- Плотность наполнителя: 60г/м²



Размер: 205x140, 220x200 см



ОДЕЯЛО LIGHT ROLL

(Лайт Ролл)

Легкое и уютное одеяло Light Roll в компактной упаковке-скрутке прекрасно подойдет для всей семьи. Искусственный наполнитель одеяла прекрасно пропускает воздух и сохраняет тепло, создавая оптимальные условия для Вашего сна и отдыха

Состав:

- Ткань-микрофибра, 100% полиэстер
- Наполнитель: полиэфирное волокно
- Плотность наполнителя: 140г/м²



Размер: 205x140, 220x200 см



ОДЕЯЛО ТЕРЛО

(Тепло)

Легкое, но очень теплое одеяло изготовлено из современных и качественных материалов. В качестве наполнителя использовано пружинообразное полиэфирное волокно. Этот материал абсолютно безопасен для всех членов семьи, не вызывает аллергии. С одеялом Тепло будет тепло даже в самую холодную зиму.

Состав:

- Ткань чехла – микрофибра (100% Полиэстер)
- Наполнитель: 100% полое полиэфирное волокно
- Плотность наполнителя: 360/м²



Размер: 205x140, 205x172, 220x200 см



ОДЕЯЛО WAVE

(Вейв)

Легкое и дышащее одеяло отлично сохраняет тепло. Изготовлено из современного и качественного материала. В качестве наполнителя использован материал Синтепон. Этот материал абсолютно безопасен и не вызывает аллергии.

Состав:

- Ткань-микрофибра
- Наполнитель: синтепон
- Плотность наполнителя: 160г/м²

Размер: 205x140, 220x200 см



ОДЕЯЛО GREEN BAMBOO

(Грин бамбу)

Легкое и уютное одеяло Green bamboo (Грин бамбу) прекрасно подойдет для всей семьи. Искусственный наполнитель одеяла прекрасно пропускает воздух и сохраняет тепло, создавая оптимальные условия для Вашего сна и отдыха. Цена одеяла Green bamboo приятно Вас порадует и поможет сэкономить семейный бюджет.

- Ткань чехла: микрофибра (100% полиэстер)
- Наполнитель: 15% эвкалиптовое волокно, 85% полиэфирное волокно



Размер: 205x140, 220x200 см



Lined writing area for page 54.

Lined writing area for page 55.

Мир Матрасов



2024